

**ЗАПОРОЖСКОЕ ПРОИЗВОДСТВЕННОЕ
ПРЕДПРИЯТИЕ
«Н Е О Н»**

69083, Украина, г.Запорожье, ул.Восточная, 10
E-mail: neonzpp1@ukr.net
www.neonzpp.com.ua

Многоканальный телефон:
+38 067 815 8100

Ящик с трансформатором понижающим ЯТП.

Ящики ЯТП предназначены для питания низковольтных сетей освещения

ОСНОВНЫЕ ХАРАКТЕРИСТИКИ И ДАННЫЕ

Характеристики	Значения
Климатическое исполнение по ГОСТ 15150	УХЛ3
Степень защиты по ГОСТ 14254	IP 21
Класс защиты по ГОСТ 12.2.007.0	I
КПД в зависимости от мощности, %	90,3 на 0,25 кВ·А 93,3 на 0,4 кВ·А
* Первичное напряжение, В	220
* Вторичное напряжение, В	12, 24, 36, 42

Тип	Габаритные размеры, мм			Установочные размеры, мм		Масса, кг
	L	B	H	A	D	
ЯТП-0,25	235	145	325	141	9	6,5
ЯТП-0,4						7,8
ЯТП-0,63						8,5
ЯТП-1,0						
ЯТП-2,5						

* Допускается изготовление обмоток с другим сочетанием напряжений

Положение установочных отверстий ящика ЯТП

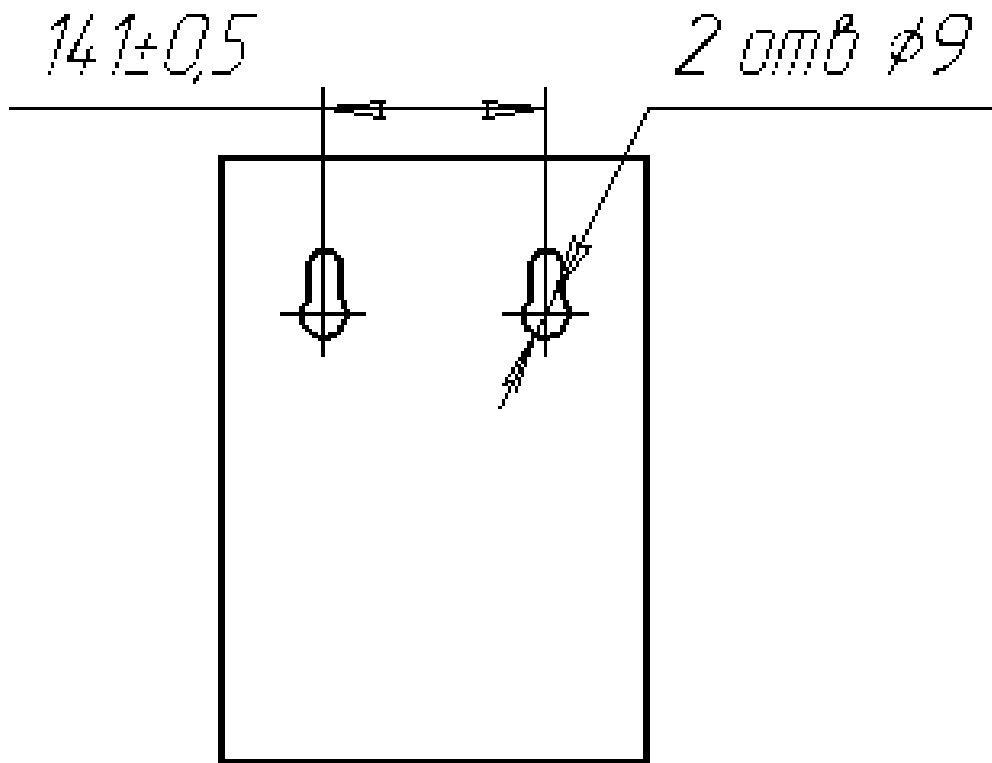

Габаритные размеры ящика ЯТП

